

# COMBi-*HC-PPT* 3000-6000

**RUČNI ELEKTRO  
SLAGAČ VISOKOG  
KAPACITETA**

**COMBi*LiFT***  
LIFTING INNOVATION

Opremljen našom  
patentiranom  
upravljačkom ručicom  
sa više pozicija, **Combi-  
HC-PPT nudi sigurno**  
upravljanje,  
maksimalnu vidljivost  
za operatera i  
uskoprolazni rad.



- Patentirana ručica sa više pozicija
- Vožnja na platformi (opcionalni dodatak)
- 7,000-16,000kg dostupno na zahtjev



# COMBI-HC-PPT 3000-6000

## PALETNI VILIČAR VISOKOG KAPACITETA

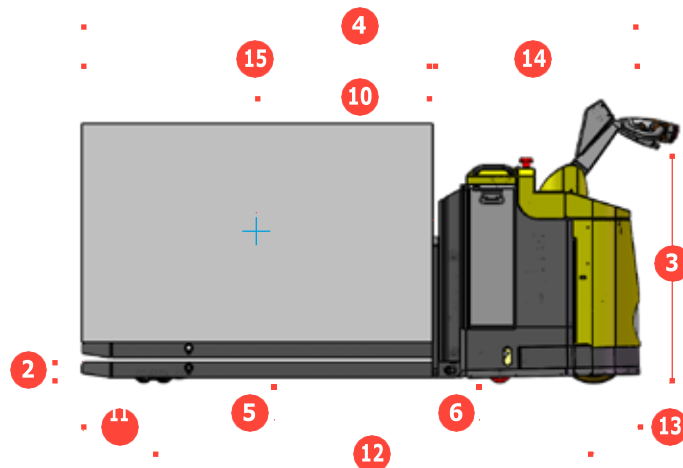
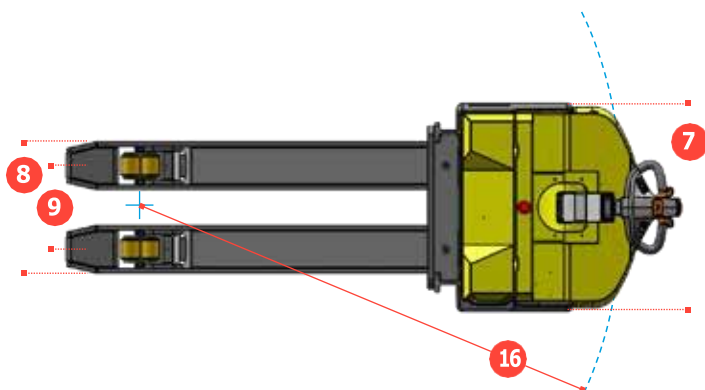

REF.	OPIS	STANDARDNO
1	Maks. visina dizanja	95 mm
2	Spuštena visina	87 mm
3	Ukupna visina	1050 mm
4	Ukupna duljina	2150 mm
5	Raspon kretnje ispod vilice	17 mm
6	Visina podvozja do središta međuosovinskog razmaka	20 mm
7	Širina	920 mm
8	Vanjski raspon vilica	580 mm (dostupno u drugoj veličini)
9	Prednji trag	370 mm
10	Udaljenost od središta opterećenja	600 mm
11	Prevljes naprijed	330 mm
12	Međuosovinski razmak kotača	1600 mm
13	Prevljes nazad	220 mm
14	Duljina od lica vilice	950 mm
15	Duljina vilice	1200 mm (dostupno u drugoj veličini)
16	Minimalni vanjski radijus	1800 mm

A	Kapacitet	3000 - 6000 kg
B	Maksimalna brzina na tlu	6 km/h
C	Sposobnost penjanja	5%
D	Kapacitet akumulatora	24 V / 375 Ah
E	Vilice	70 mm x 210 mm
F	Prednja guma (poliuretan)	OD 85 mm / širina 95 mm
G	Zadnja guma (Vulkollan)	OD 313 mm / širina 125 mm
H	Standardna boja	Žuta i siva
I	AC elektromotor	24 V / 4 kW
J	AC motor električne pumpe	24 V / 5 kW

Sa opterećenjem tereta od 3000kg do 16000 kg Combi-HC-PPT može raditi i u najmanjim prostorima.

Vrhunska sigurnost sa Combiliftovom patentiranom ručicom sa više pozicija

Ručica se može okretati udesno ili ulijevo, a da operater ostane sa strane. Time je omogućena potpuna preglednost tereta i vilica uz neometanu kontrolu upravljanja i bolju svijest o okolini radi poboljšanja ukupne sigurnosti.

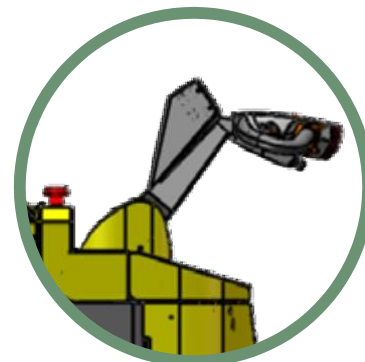

Karakteristike uključuju:

- Servo upravljanje
- AC tehnologija motora
- Pogon na zadnji kotač
- Patentirana ručica sa više pozicija

Opcionalni dodatak:

- Konfiguracija vilica za role
- Šire vilice
- Duže vilice
- Zatvorena visina vilica
- Potez dizanja
- Dostupan sistem protočne palete
- Vožnja na platformi

Bez Combi-PPT

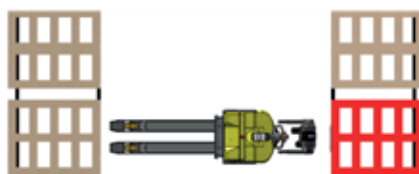

Sa Combi-PPT

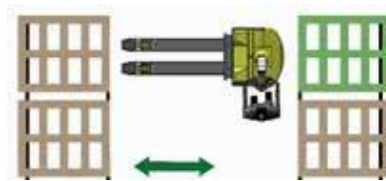

Stajanje sa strane viličara uklanja rizik od zarobljavanja ili ugnječanja, a Combi-PPT ima mogućnost rada u uskim prolazima.

COMBILIFT IMA POLITIKU STALNOG RAZVOJA PROIZVODA TE PRIDRŽAVA PRAVO IZMJENJIVATI SPECIFIKACIJE BEZ PRETHodne OBAVIJESTI. SPECIFIKACIJE I/ILI DIMENZIJE SE MOGU RAZLIKOVATI OD ONIH KOJI SU PRIKAZANI U NEKIM DRŽAVAMA.