

# COMBi-CBE4

Inovativni Combi-CBE4 je dizajniran za povećanje produktivnosti, poboljšanje sigurnosti te će vam pomoći povećati skladišni kapacitet, kako unutra tako i vani.

# COMBiLiFT

LIFTING INNOVATION



# COMBi-CBE4

FRONTALNO

BOČNO

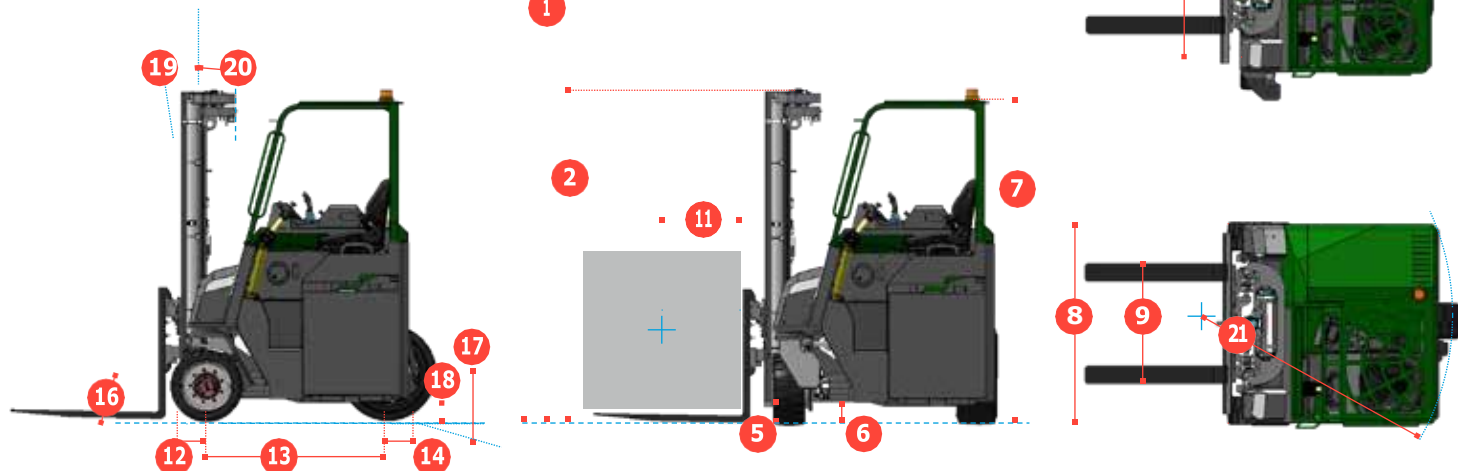

## REF. OPIS

## STANDARD

1 a	Maks. visina dizanja	4040mm
1 b	Slobodna visina dizanja	0mm
2	Visina sa spuštenim kranom	2900mm
3	Max. visina dizanja kрана	5050mm
4	Ukupna duljina	2893mm
5	Visina podvozja ispod kрана	152mm
6	Visina podvozja do središta međuosovinskog razmaka	125mm
7	Visina zaštite iznad glave	2356mm
8	Širina	1650mm
9	Vanjsko širenje vilica	1500mm
10	Širina traga naprijed	1395mm
11	Udaljenost od središta opterećenja	600mm
12	Prevjes naprijed	325mm
13	Međuosovinski razmak kotača	1350mm
14	Prevjes nazad	153mm
15	Duljina od lica vilice	1828mm
16	Pristupni kut	30°
17	Kut rampe	20°
18	Kut odstupanja	30°
19	Nagib prema naprijed	3°
20	Nagib prema nazad	7°
21	Minimalni vanjski radijus	1670mm

Više smjerova



Karakteristike uključuju:

- Otvorena kabina
- Upravljanje koje reagira na opterećenje
- Pozicioniranje kotača pomoću 4-smjerne poluge
- Sistemska komunikacija putem CAN-BUS
- Upravljanje u više smjerova
- Električni pogon na 3 kotača
- AC pogon

Distributer: DŽIDA d.o.o.

Industrijska zona b.b  
88260 Čitluk  
BiH

Zaštićeno autorskim pravom na registraciju dizajna: Europska zajednica br.: 000725668-0001; Američki br.: D579, 624; Kanadski br.: 123292 | Australijski br.: 318370; Br. Ruske Federacije.: 70814 | Korejski br.: 30-0516087; Japanski br.: 1330896; Tajvanski br.: D126056; Kineski br.: ZL200730329732.6

COMBILIFT IMA POLITIKU STALNOG RAZVOJA PROIZVODA TE PRIDRŽAVA PRAVO IZMJENJIVATI SPECIFIKACIJE BEZ PRETHodne OBAVIJESTI. SPECIFIKACIJE I/ILI DIMENZIJE SE MOGU RAZLIKOVATI OD ONIH KOJI SU PRIKAZANI U NEKIM DRŽAVAMA.